

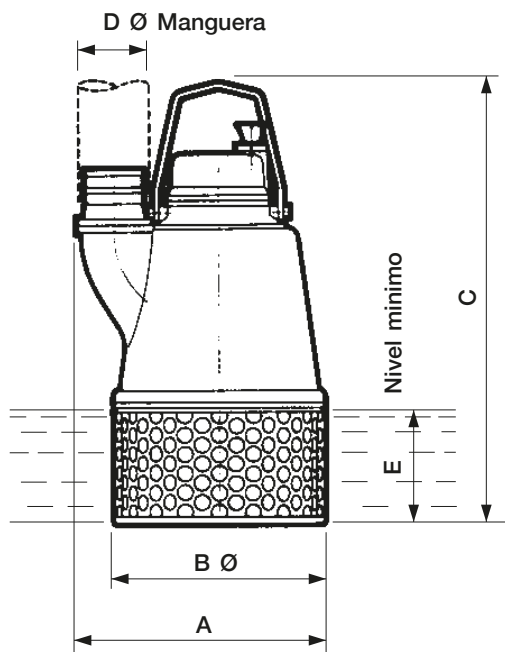

BOMBA IDEAL D-151

Estas bombas sumergidas diseñadas especialmente para trabajos duros en elevación de aguas sucias sin supervisión. Son idóneas para conservar excavaciones en seco, para la construcción, minas, inundaciones, industrias, buques, etc. Resuelve todos los problemas de achique aun cuando el agua contenga barro, arena y otros. Pueden trabajar en seco por cortos espacios de tiempo. No requieren la instalación de tubería, es suficiente con una manguera. Pueden funcionar día y noche sin interrupción ni peligro alguno.



	D-151
Potencia CV.	1,5
Velocidad R.P.M.	2.810
Tensiones	220/380
Consumo amperios	4,3/2,5
Frecuencia en Hz.	50
Cable mm ²	4 x 2,5
Número de ramales de cable de 10 m. long.	1
Ø rodete en mm.	120
Paso rodete en mm.	12
Tipo rodete	Canal
Peso aproximado en Kgs.	20
Capacidad cámara aceite el litros	1/4
Tipo de aceite	SAE 20

Dimensiones

TIPO	A	B	C	D	E
D - 151	380	185	475	50	75

DATOS TÉCNICOS

TIPO	MOTOR C.V.	ALTURA / (mts.)										
		2	6	10	12	14	16	20	25	30	35	40
D-151	1,5	CAUDAL / (mts.)										
		30	22	15	10	6						

Juan Carlos Romero Tfn.: 606 19 40 14 Manuel Marfil Alfaro Tfn.: 679 44 61 50

email: admin@birvglobalsolutions.es

C/Jarama 132 nave p 2.12 pat Pol. Ind. Toledo 45007 Toledo

www.birv.es